

Submersible Drainage Electropumps in Cast Iron (SDJ)

الکتروپمپ های کف کش چدنی/پمپ (تولید داخل با برند ABB)
 موارد مصرف: پروژه های انتقال آب خالص (فاقد ذرات ساییده)، برداشت آب از چاه ها
 آبیاری باغات و مزارع، مصارف خانگی، پروژه های عمرانی و صنعتی

2850 rpm

Nomenclature

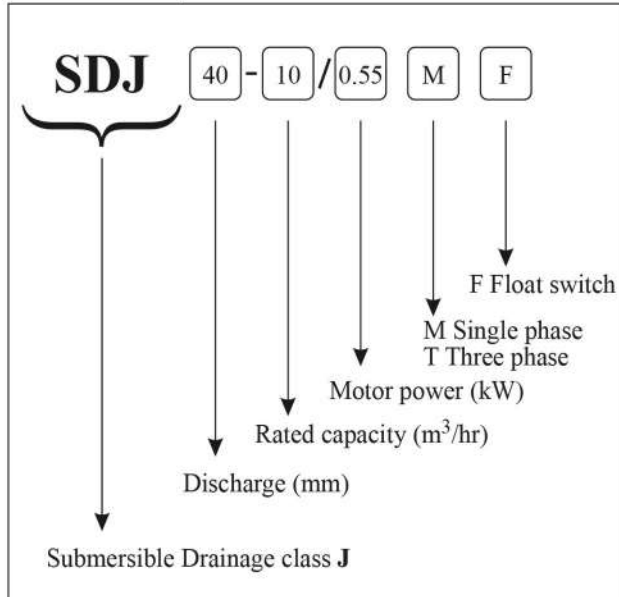

Pump schematic & Components

1	Capacitor
2	Upper Bearing
3	Motor Casing
4	Motor
5	Motor Shaft
6	Lower Bearing
7	Mechanical Seal
8	Pump Casing
9	Impeller
10	Fitter Screen
11	Discharge

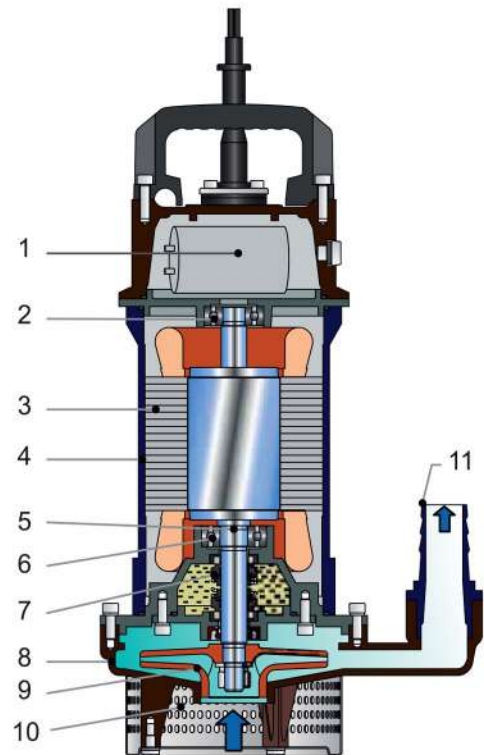

Submersible Drainage Electropumps in Cast Iron (SDJ)

الکتروپمپ های کف کش چدنی/پمپ (تولید داخل با برند ABB)
 موارد مصرف: پروژه های انتقال آب خالص (فاقد ذرات ساینده)، برداشت آب از چاه ها
 آبیاری باغات و مزارع، مصارف خانگی، پروژه های عمرانی و صنعتی

2850
rpm

Submersible Pumps	S Series
Specification: SDJ (Drainage Pump)	50 Hz

SDJ				
PUMP	Liquid Handled	Type of Liquid	Clean Water & Dirty Water	
		Max. Temp. (°C)	40 ⁰	
		Max. Solids Size (mm)	0.2	
		Max. Sand content	0.1%	
		pH Level	6.5 - 8.5	
	Submergence	Max (m)	5	
		Min (m)	0.5	
	Construction	Impeller	Closed	
		Shaft seal type	Oil lubricated, single spring double mechanical seal	
	Connection	Suction	Strainer	
		Discharge (mm)	DN 25, 32, 40, 50, 65, 80	
	Material	Casing	Cast iron	
		Impeller	Technopolymer	
		Suction Cover	Galvanized Steel	
		Shaft	Stainless Steel	
		Motor frame	Cast iron	
		fasteners	Stainless Steel	
Mechanical Seal	Carbon/Ceramic/NBR	Impeller Side		
	Carbon/Ceramic/NBR	Motor Side		
Accessories	Standard	Float switch for Single phase		
Certificates		CE		
Motor	Type	Air filled dry submersible		
	No. of poles	2		
	Rotation Speed (r/min)	2850		
	Insulation Class	F		
	Protection Degree	IP 68		
	Power Rating (kW)	0.25 - 1.5		
	Frequency (Hz)	50 ± 5%		
	Voltage (V)	220±10% for single phase & 380±10% for three phase		
	Starting	DOL		
	Over Load Protection	Built in		
	Cable	material	H07RN-F	
		length (m)	8 or 10 (Additional information is provided in SDJ model pages)	
Bearings	Permanently lubricated sealed ball bearing			



۰۲۶ - ۳۶۶ ۴۹ ۵۶۴

۰۲۶ - ۳۶۶ ۰۳ ۳۹۶



@avalsanat



۰۹۱۲ ۵۶ ۵۶ ۸۹۰



www.avvalsanat.com



avalsanat@gmail.com

Submersible Drainage Electropumps in Cast Iron (SDJ)

الکتروپمپ های کف کش چدنی/پمپ (تولید داخل با برند ABB)
موارد مصرف : پروژه های انتقال آب خالص (فاقد ذرات ساینده)، برداشت آب از چاه ها
آبیاری باغات و مزارع، مصارف خانگی، پروژه های عمرانی و صنعتی

2850
rpm

Performance Curves & Tables

Model		Motor		Q (lit/min)	0	25	50	75	100	125
Single Phase	Three Phase	HP	kW	Q (m3/hr)	0	1.5	3	4.5	6	7.5
SDJ 25-3.5/0.37 M	-	0.5	0.37	Head (m)	17.2	16.5	14.6	10.6	6.1	-
SDJ 25-2/0.55 M	-	0.75	0.55		27.2	25.7	22.1	-	-	-
SDJ 25-3/0.75 M	SDJ 25-1.5/0.75 T	1	0.75		33.8	31.3	28.0	23.2	-	-

Model		Motor		Q (lit/min)	0	25	50	75	100	125
Single Phase	Three Phase	HP	kW	Q (m3/hr)	0	1.5	3	4.5	6	7.5
SDJ 32-3.5/0.55 M	-	0.75	0.55	Head (m)	21.3	20.7	19.4	17.3	14.1	9.8
SDJ 32-3.5/0.75 M	-	1	0.75		26.1	25.4	24.5	22.3	17.7	-

Model		Motor		Q (lit/min)	0	50	100	150	200	250	300	400	500	600
Single Phase	Three Phase	HP	kW	Q (m3/hr)	0	3	6	9	12	15	18	24	30	36
SDJ 40-10/0.55 M	-	0.75	0.55	Head (m)	17.5	17.1	16	14	11.5	8	-	-	-	-
SDJ 50-15/0.55 M	-	0.75	0.55		9.1	-	8.9	8.6	8.3	7.7	7.3	5.7	-	-
SDJ 50-10/0.75 M	-	1	0.75		20.7	20.5	19.5	18.4	16.2	13.1	-	-	-	-
SDJ 65-27/0.75 M	-	1	0.75		11.4	-	-	-	-	-	10.2	8.4	6.2	3.5
SDJ 80-21/0.75 M	SDJ 80-21/0.75 T	1	0.75		8.2	-	8.4	8.5	8.5	8.4	8.3	7.8	6.7	5.1

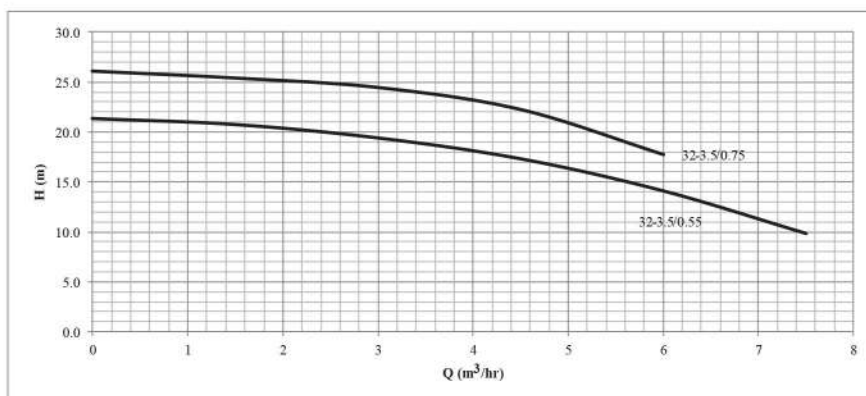
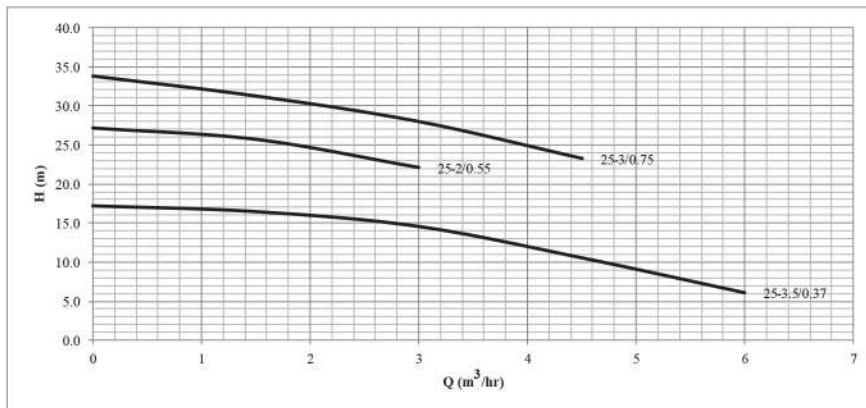

Submersible Drainage Electropumps in Cast Iron (SDJ)

الکتروپمپ های کف کش چدنی/پمپ (تولید داخل با برند ABB)

موارد مصرف: پروژه های انتقال آب خالص (فاقد ذرات ساینده)، برداشت آب از چاه ها آبیاری باغات و مزارع، مصارف خانگی، پروژه های عمرانی و صنعتی

2850 rpm

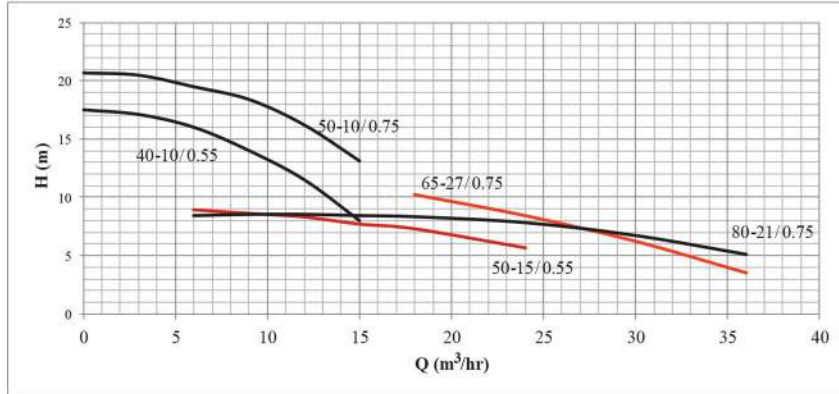

Dimensions & Weights

Model	Dim.(mm)			N.W. (kg)
	A	B	DN	
SDJ 25-3.5/0.37 M	195	340	25	10.5
SDJ 25-2/0.55 M	220	375	25	14
SDJ 32-3.5/0.55 M	210	375	32	14
SDJ 40-10/0.55 M	230	380	40	15
SDJ 50-15/0.55 M	235	390	50	15.5
SDJ 25-3/0.75 M	240	390	25	16
SDJ 32-3.5/0.75 M	220	390	32	16
SDJ 40-8/0.75 M	230	395	40	16
SDJ50-10/0.75 M	230	395	50	16
SDJ 65-27/0.75 M	250	410	65	17
SDJ 80-21/0.75 M	270	420	75	18
SDJ 25-3/0.75 T	240	380	25	16
SDJ 40-8/0.75 T	230	380	40	16
SDJ 80-21/0.75 T	265	405	75	18

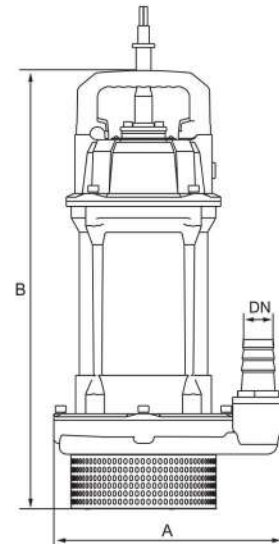

Details & Extra Information

Model	Power		Rate Current (A)	Cable line (m)	Dim.mm (L×W×H)	G.W. (kg)			
	kW	HP							
SDJ 25-3.5/0.37 M	0.37	0.5	2.9	10	370×220×195	11.5			
SDJ 25-2/0.55 M	0.55	0.75	4.1	10	450×280×225	15			
SDJ 32-3.5/0.55 M				10	450×280×225	15			
SDJ 40-10/0.55 M				10	450×280×210	16			
SDJ 50-15/0.55 M				10	450×280×210	16.5			
SDJ 25-3/0.75 M				0.75	1	5.2	10	450×280×225	17
SDJ 32-3.5/0.75 M	10	450×280×225	17						
SDJ 40-8/0.75 M	10	450×280×210	17						
SDJ50-10/0.75 M	10	450×280×210	17						
SDJ 65-27/0.75 M	10	450×280×210	18						
SDJ 80-21/0.75 M	10	450×280×210	19						
SDJ 25-3/0.75 T	2						10	450×280×225	17
SDJ 40-8/0.75 T							10	450×280×210	17
SDJ 80-21/0.75 T							10	450×280×210	19



۰۲۶ - ۳۶۶ ۴۹ ۵۶۴

۰۲۶ - ۳۶۶ ۰۳ ۳۹۶



@avalsanat



۰۹۱۲ ۵۶ ۵۶ ۸۹۰



www.avvalsanat.com



avalsanat@gmail.com